

Рисунок 1 – Общий вид крана в стреловом исполнении с грузом, в исполнении с грейфером, в исполнении с электромагнитом



Рисунок 2 – Общий вид крана в стреловом исполнении с жестким гуськом в рабочих положениях с грузом



Рисунок 3 – Общий вид крана в транспортном положении (вид сбоку)

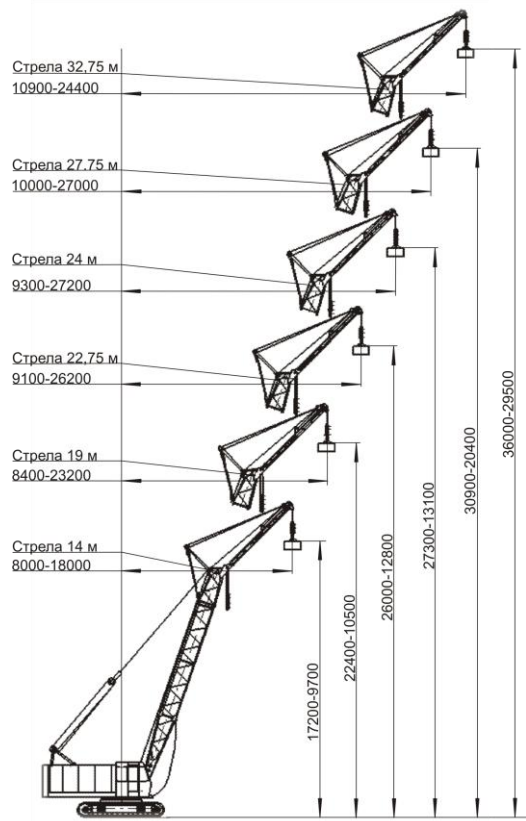

Рисунок 4 – Общий вид крана в транспортном положении (вид сзади)

Грузовые и высотные характеристики

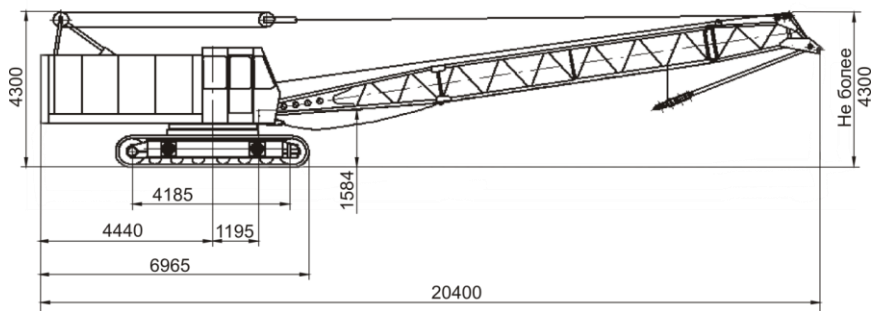
Таблица 1 – Грузовысотные характеристики

Длина стрелы, м	Главный подъем				Вспомогательный подъем		
	Вылет, м	Полезная грузоподъемность на стреле без гуська, т	Полезная грузоподъемность на стреле с гуськом, т	Высота подъема крюка, м	Вылет, м	Полезная грузоподъемность на гуське, т	Высота подъема крюка, м
14	4,75	25	24	13,7	8	5	17,2
	9,5	8,1	7,4	11,5	14,2	2,6	13,8
	13,6	4	3,3	7,1	18	1,8	9,7
19	5,2	14,7	14,7	18,8	8,4	5	22,4
	11,7	5,4	4,7	16,1	16,3	2,5	18,5
	17,8	2,7	2	9,9	23,2	1,5	10,5
22,75	5,8	13,4	12,8	22,5	9,1	5	26
	13,7	4,5	4	19,2	18,3	2,5	21,7
	20,8	1,9	1,4	12,2	26,2	1,2	12,8
24	6	12,5	12,5	23,7	9,3	5	27,3
	13,8	4,4	3,6	20,7	18,2	2,2	23,3
	21,8	1,8	1,3	12,9	27,2	1	13,1
27,75	6,7	10,6	9,3	27,4	10	5	30,9
	15,7	3,3	2,5	23,9	20,2	1,7	26,4
	24,7	1,2	-	15,2	27	0,9	20,4
32,75	7,6	7	6	32,3	10,9	3,8	36
	14,7	2,6	2	30,1	18,9	1,6	32,9
	19,8	1,5	1	27,3	24,4	0,9	29,5

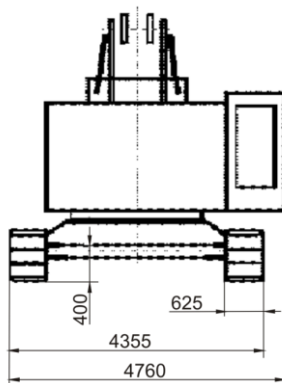
Диаграммы грузоподъемности и высоты подъема крюка в зависимости от вылета (рисунки 5 – 10)

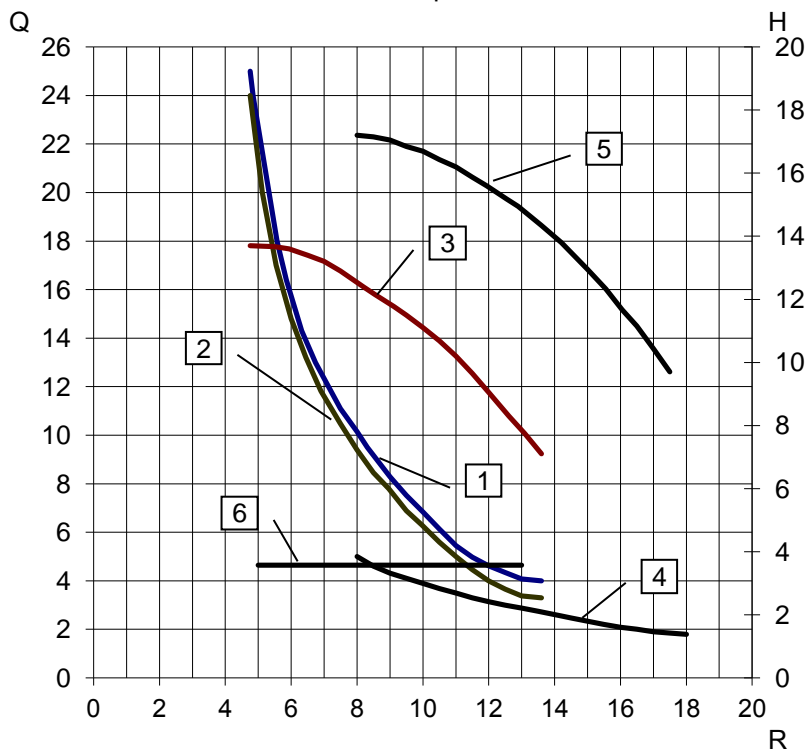

Q – полезная грузоподъемность, т; H – высота подъема крюка, м; R – вылет, м.
 1 – полезная грузоподъемность на стреле без гуська; 2 – полезная грузоподъемность на стреле с гуськом;
 3 – высота подъема крюка на стреле; 4 – полезная грузоподъемность на гуське;
 5 – высота подъема крюка на гуське; 6 – полезная грузоподъемность на стреле при работе с грейфером и электромагнитом

Рисунок 5 – Диаграммы для стрелы 14 м

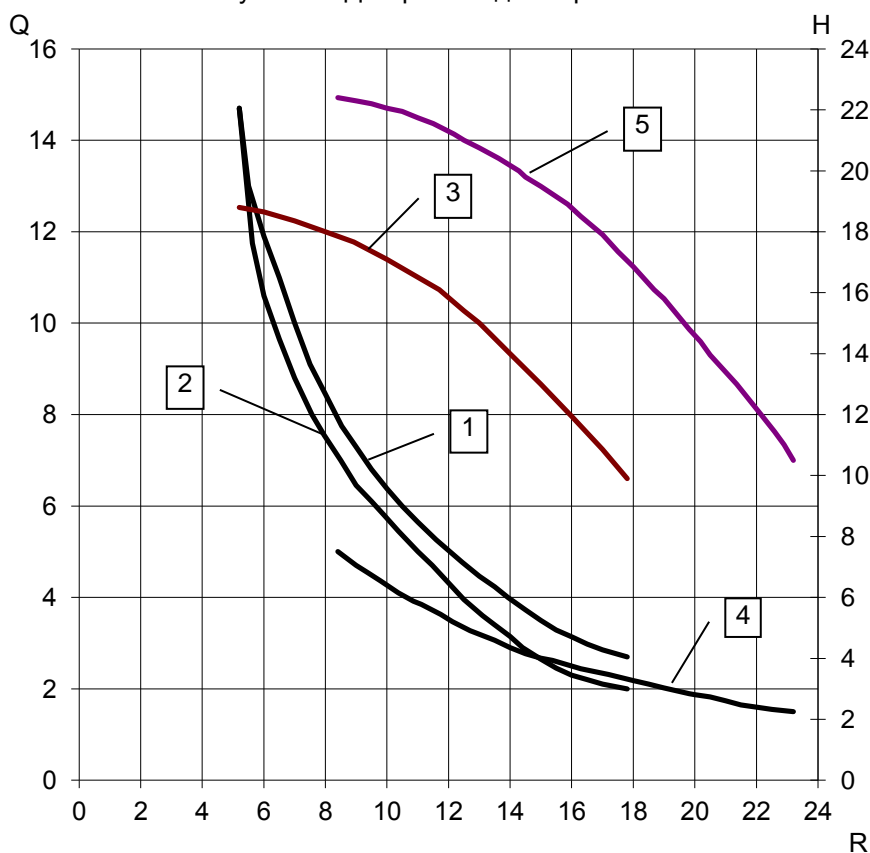

Q – полезная грузоподъемность, т; H – высота подъема крюка, м; R – вылет, м.
 1 – полезная грузоподъемность на стреле без гуська; 2 – полезная грузоподъемность на стреле с гуськом;
 3 – высота подъема крюка на стреле; 4 – полезная грузоподъемность на гуське;
 5 – высота подъема крюка на гуське

Рисунок 6 – Диаграммы для стрелы 19 м

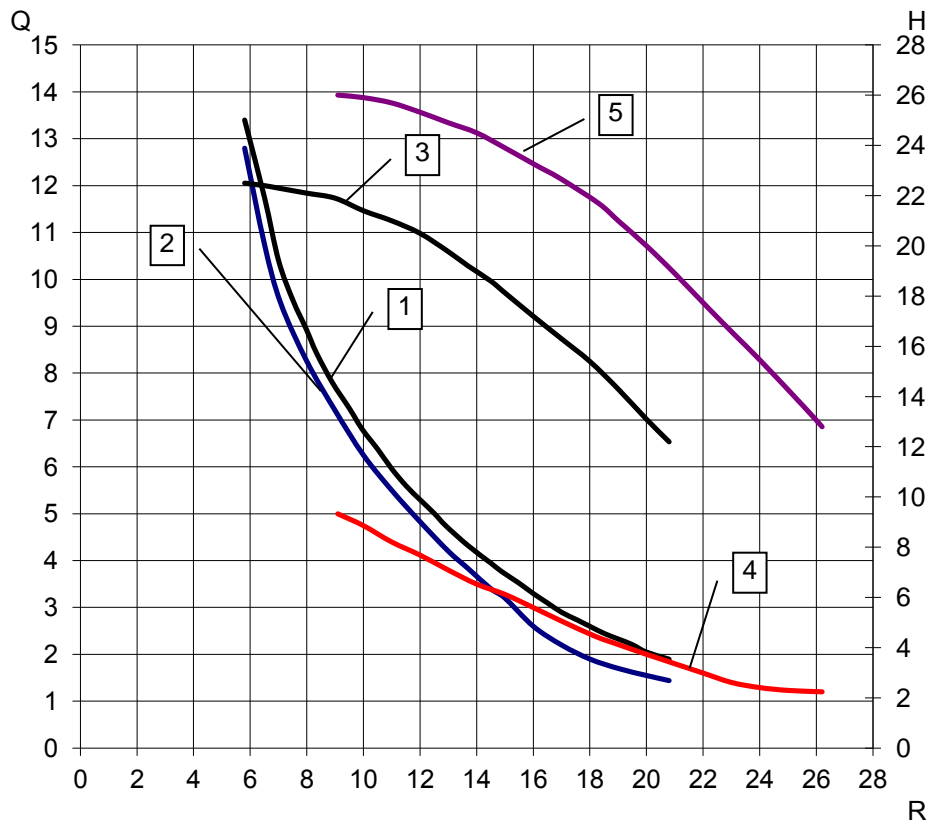

Q – полезная грузоподъемность, т; H – высота подъема крюка, м; R – вылет, м.
 1 – полезная грузоподъемность на стреле без гуська; 2 – полезная грузоподъемность на стреле с гуськом; 3 – высота подъема крюка на стреле; 4 – полезная грузоподъемность на гуське; 5 – высота подъема крюка на гуське
 Рисунок 7 – Диаграммы для стрелы 22,75 м

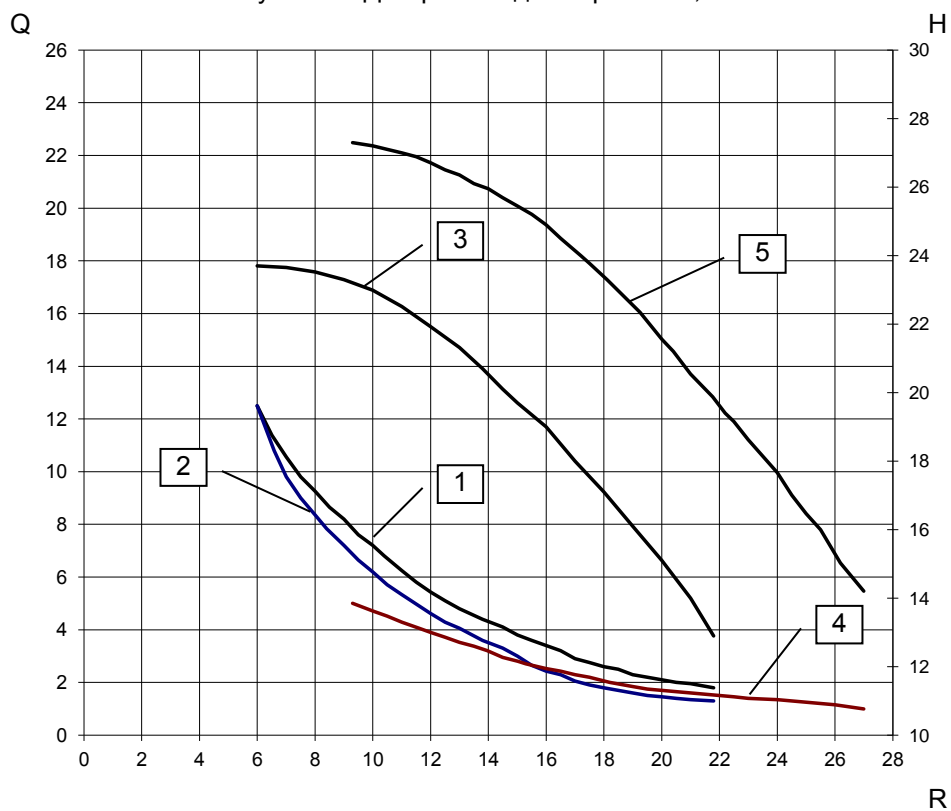

Q – полезная грузоподъемность, т; H – высота подъема крюка, м; R – вылет, м.
 1 – полезная грузоподъемность на стреле без гуська; 2 – полезная грузоподъемность на стреле с гуськом; 3 – высота подъема крюка на стреле; 4 – полезная грузоподъемность на гуське; 5 – высота подъема крюка на гуське
 Рисунок 8 – Диаграммы для стрелы 24 м

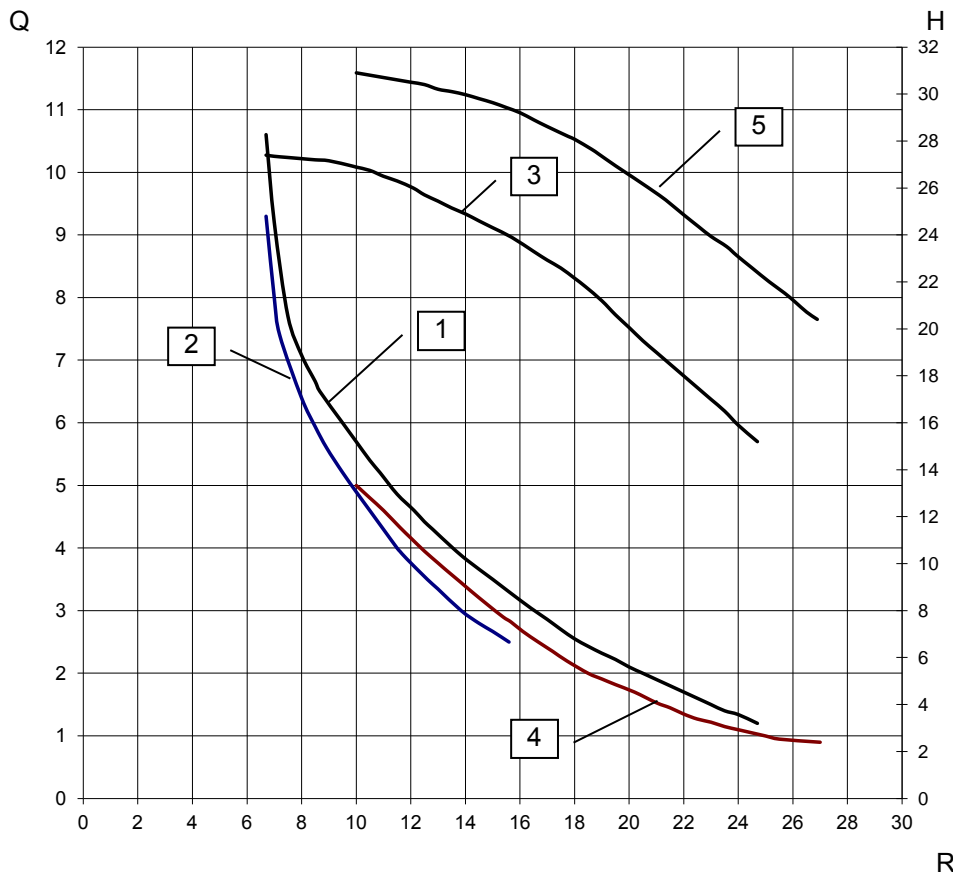

Q – полезная грузоподъемность, т; H – высота подъема крюка, м; R – вылет, м.
 1 – полезная грузоподъемность на стреле без гуська; 2 – полезная грузоподъемность на стреле с гуськом; 3 – высота подъема крюка на стреле; 4 – полезная грузоподъемность на гуське; 5 – высота подъема крюка на гуське

Рисунок 9 – Диаграммы для стрелы 27,75 м

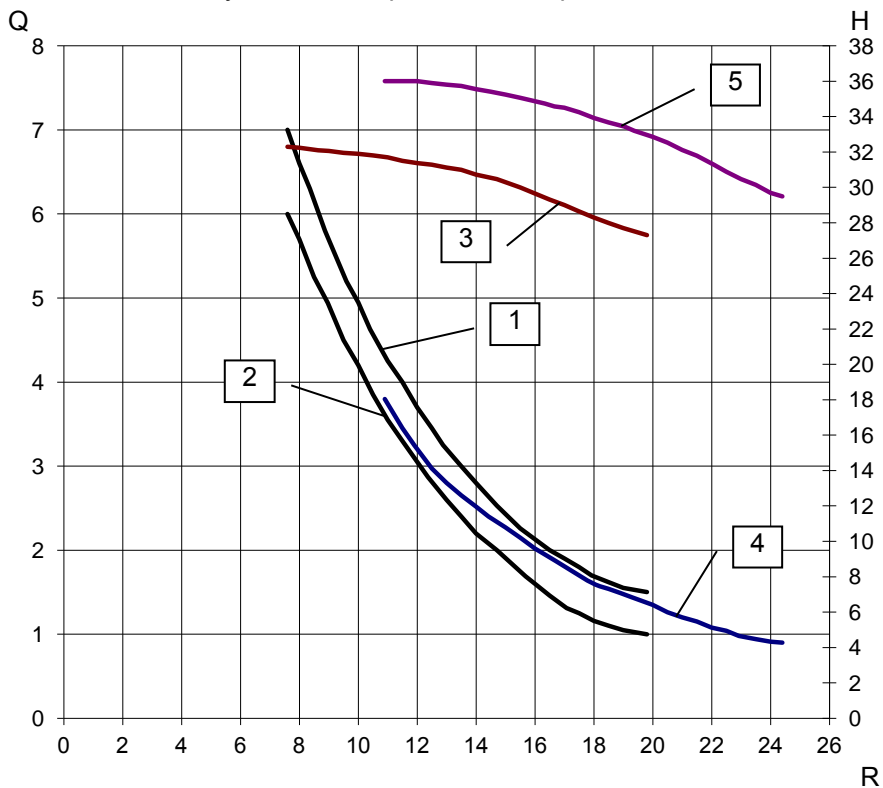

Q – полезная грузоподъемность, т; H – высота подъема крюка, м; R – вылет, м.
 1 – полезная грузоподъемность на стреле без гуська; 2 – полезная грузоподъемность на стреле с гуськом; 3 – высота подъема крюка на стреле; 4 – полезная грузоподъемность на гуське; 5 – высота подъема крюка на гуське

Рисунок 10 – Диаграммы для стрелы 32,75 м

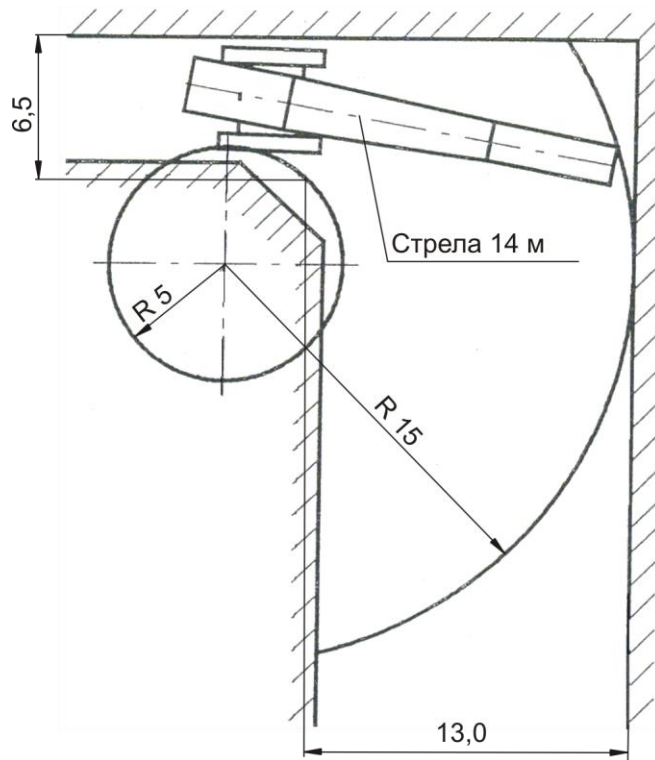
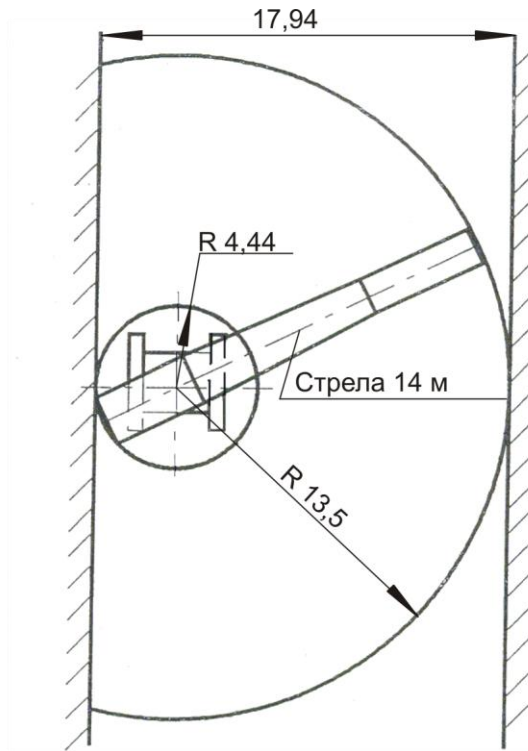

а) при повороте на π рад. (180°);
 б) при повороте на $\pi/2$ рад. (90°)
 Рисунок 11 – Параметры маневренности, м